



**Волховец**

ДВЕРИ И ИНТЕРЬЕРНЫЕ РЕШЕНИЯ

# РЕКОМЕНДАЦИИ ПО МОНТАЖУ ДВЕРИ НА СКРЫТОМ КОРОБЕ ОБРАТНОГО ОТКРЫВАНИЯ



АКТУАЛЬНЫЕ РЕКОМЕНДАЦИИ  
ПО МОНТАЖУ, ВКЛЮЧАЯ ССЫЛКИ  
НА ВИДЕО-ИНСТРУКЦИИ

Мы благодарим Вас за то, что Вы выбрали наши двери!  
Команда «Волховец»

1.2.19.08.21

## Уважаемый покупатель!

Рекомендуем вам доверить установку межкомнатной двери квалифицированному специалисту. При самостоятельной установке вам потребуется помощник. Пожалуйста, четко следуйте данной инструкции и рекомендациям.

### Оглавление

1. Подготовительный этап	
1.1. Проверка готовности проема.....	стр. 2
1.2. Необходимый инструмент и расходные материалы.....	стр. 3
1.3. Подготовка рабочего места.....	стр. 4
1.4. Проверка продукции по количеству и качеству.....	стр. 4
2. Подготовка, сборка и установка короба	
2.1. Подготовка короба.....	стр. 5
2.2. Сборка короба.....	стр. 5
2.3. Установка короба.....	стр. 6
3. Рекомендации по отделке стены и короба	
3.1. Вариант заделки монтажных швов.....	стр. 8
3.2. Покраска.....	стр. 8
4. Подготовка и установка полотна	
4.1. Подготовка полотна.....	стр. 9
4.2. Установка петель в полотно.....	стр. 10
4.3. Установка петель в короб.....	стр. 10
4.4. Регулировка зазоров.....	стр. 11
5. Завершение монтажа	
5.1. Установка фурнитуры.....	стр. 11

# 1. Подготовительный этап.

## 1.1. Проверка готовности проема.

1. Система предназначена для проемов с максимальным отклонением от вертикали 1 мм на метр.
2. В зоне открывания не должно быть неровностей напольного покрытия.
3. Проверьте соответствие ширины и высоты проема дверному полотну (Рис.1).
4. Внимание, не допускается нанесение декоративного покрытия двери, увеличивающего суммарный вес полотна до значения более 50кг.
5. Все размеры даны в миллиметрах.

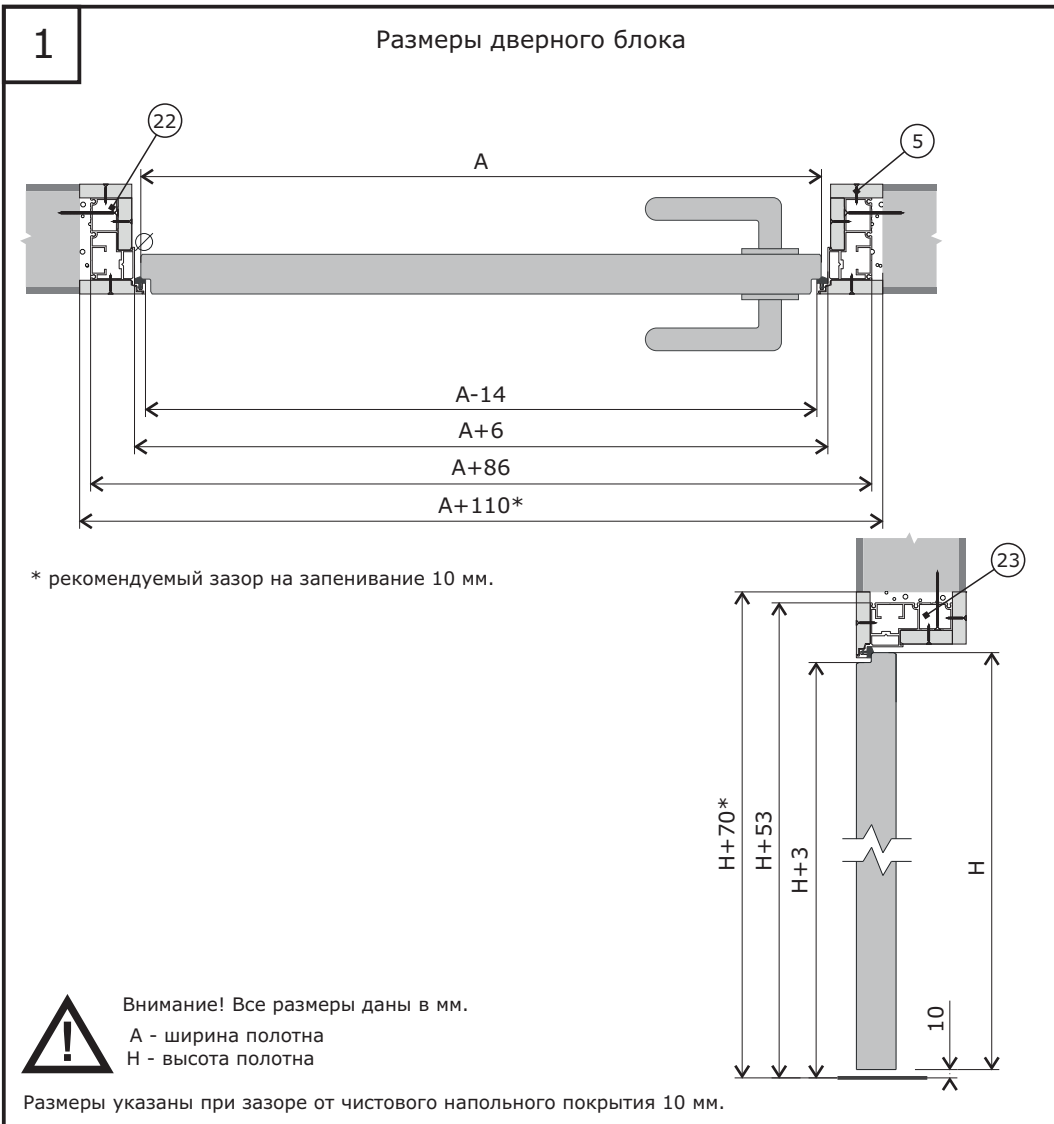

## 1.2. Необходимый инструмент и расходные материалы.

Приступайте к монтажу только при наличии всего необходимого инструмента и расходных материалов.

Таблица 1

№ поз.	Наименование	Кол-во	Габариты (мм) / Назначение
Расходные материалы (не входят в комплект)			
1	Клинья		Фиксация короба в проеме
2	Распорка	3 шт.	20x20x(A+6), A - ширина полотна
3	Саморез по дереву/металлу 3,5x70	20 - 30 шт.	Фиксация короба к профилю проема/ брускам профиля
4	Саморез по металлу 3,5x19	зависит от объема	Крепление ГКЛВ к профилю и коробу
5	Гипсокартон влагостойкий (ГКЛВ)	зависит от объема	Облицовывание профиля, возведение стен
6	Шпатлевка	зависит от объема	Заделка отверстий, углублений, швов
7	Краска водоэмульсионная	зависит от объема	Окраска поверхности стен, короба, полотна
8	Баллон монтажной пены	1 шт.	Заполнение монтажного шва
9	Серпянка	1 шт.	Оклейка стыков
Необходимый инструмент (не входит в комплект)			
10	Строительный уровень (1000 мм)	1 шт.	
11	Дрель шуруповерт	1 шт.	
12	Сверло по металлу Ø 3 мм	1 шт.	Предварительное засверливание
13	Торцевая пила с верхним столом	1 шт.	Торцевание в размер
14	Диск по алюминию для торцевой пилы	1 шт.	Торцевание в размер алюминиевых элементов
15	Киянка (молоток)	1 шт.	Установка клиньев, регулировка конструкции
16	Рулетка	1 шт.	Замер расстояний
17	Нож строительный	1 шт.	Обрезка уплотнителя
18	Шпатель	1 шт.	Нанесение шпатлевки
19	Правило (2000 мм)	1 шт.	Выравнивание штукатурки
20	Шлифовальная губка/брусоч/лента	1 шт.	Подготовка стен перед покраской
21	Валик с насадками	1 шт.	Окраска поверхности стен, короба, полотна

### 1.3. Подготовка рабочего места.













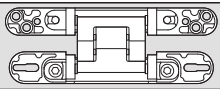

Подготовьте место для проведения работ, накройте мебель.

При сборке элементов на полу используйте мягкий материал без жестких абразивных включений, препятствующий образованию вмятин и царапин.

### 1.4. Проверка продукции по количеству и качеству.

Прежде чем начать монтаж, внимательно проверьте качество, комплектность и соответствие деталей дверному блоку и проему (Табл. 2). После завершения монтажа претензии по видимым дефектам не принимаются.

Таблица 2

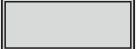
№ поз.	Наименование		Кол-во	Габариты (мм)/ Назначение	
Стандартный комплект (для сборки короба)					
22	Вертикальный элемент короба		2 шт.	50x87,5x(H*+153)	
23	Горизонтальный элемент короба		1 шт.	50x87,5x(A**+86)	
24	Соединительный угловой элемент		2 шт.		
25	Шестигранный ключ №4		1 шт.		
26	Болты 5x20 (установлены в короб)		4 шт.		
27	Саморез 3x16		6 шт.		
Стандартный комплект фурнитуры (в к-т на дверной блок поставляется от 2 до 8 петель.)					
28	Петля скрытая для обратного открывания		1 шт.		На одну петлю
29	Декоративные накладки		4 шт.		
30	Саморез 4x30		4 шт.	Для установки петли	
31	Саморез 3,5x20		4 шт.		
32	Саморез 4x30		2 шт.	Не используется	
33	Шестигранный ключ №4		1 шт.	Регулировка петли	
34	Стяжка		4 шт.	Установка ручки	
35	Замок		1 шт.		
36	Ответная планка		1 шт.		
37	Саморез 3,5x20		4 шт.	Для установки замка и ответной планки	
38	Саморез 3x10		8 шт.	Для установки ручки	
39	Саморез 2,5x10		6 шт.		
Полотно и уплотнитель					
40	Полотно под покраску		1 шт.		
41	Облицованное полотно		1 шт.		
42	Уплотнитель		1 к-т		
Комплект фурнитуры					
43	Комплект ручки		1 к-т		

\* Н - высота полотна

\*\* А - ширина полотна

## 2. Подготовка, сборка и установка короба.

### 2.1. Подготовка короба.

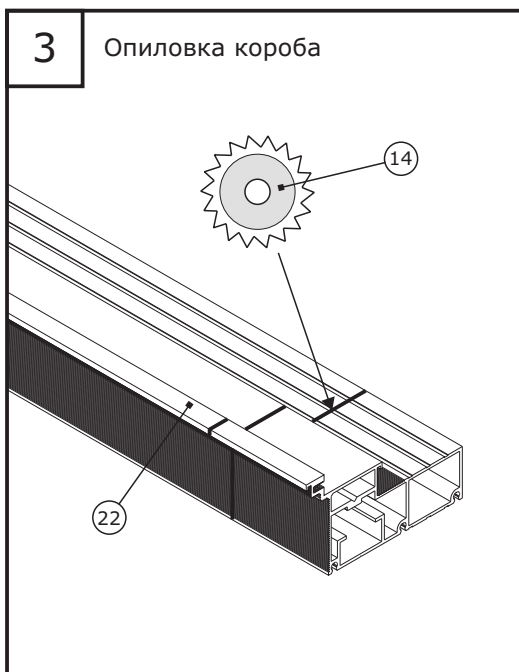

### 2.2. Сборка короба.

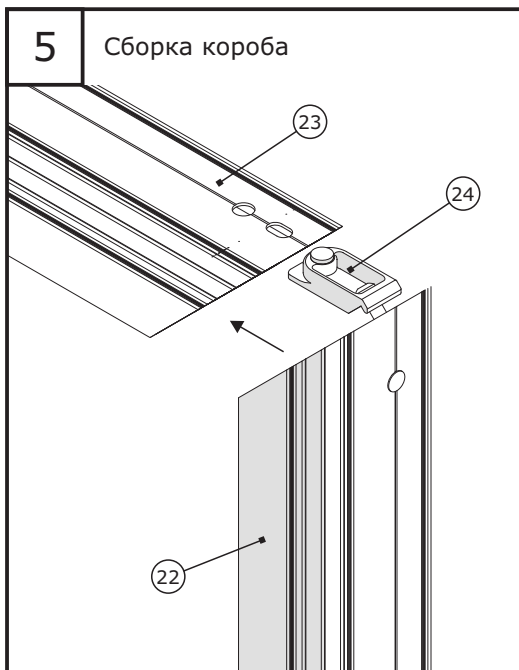
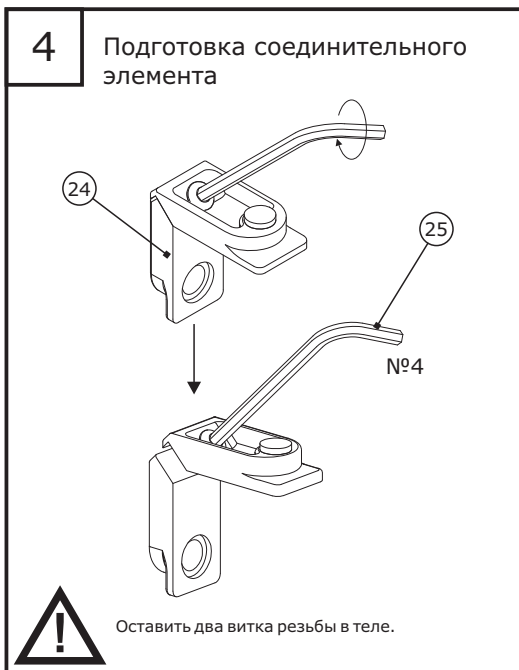

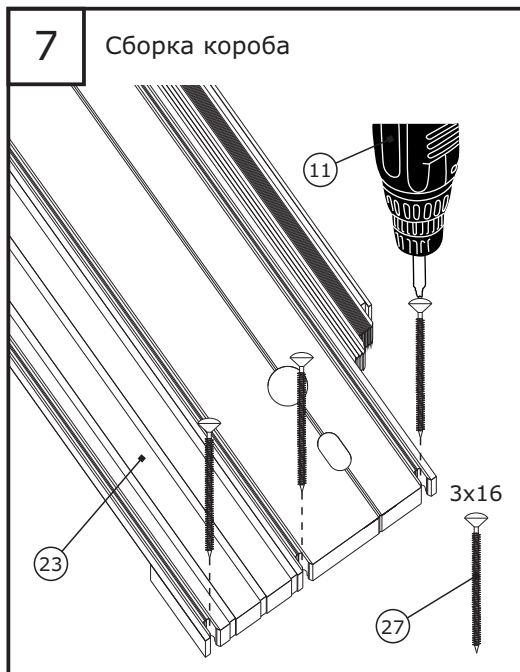
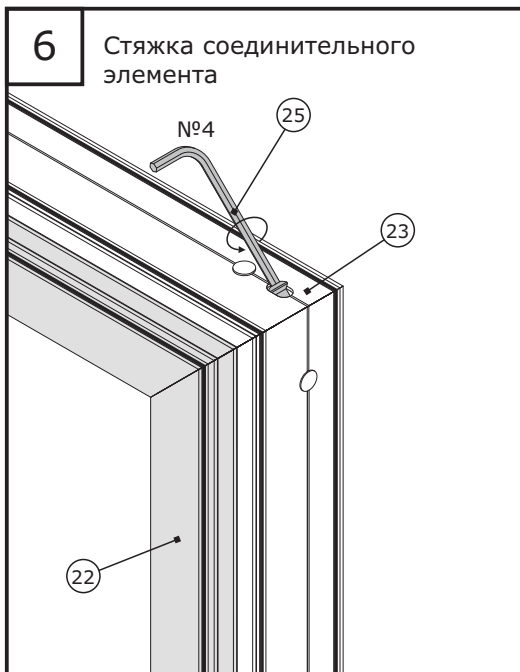

### 2.3. Установка короба.

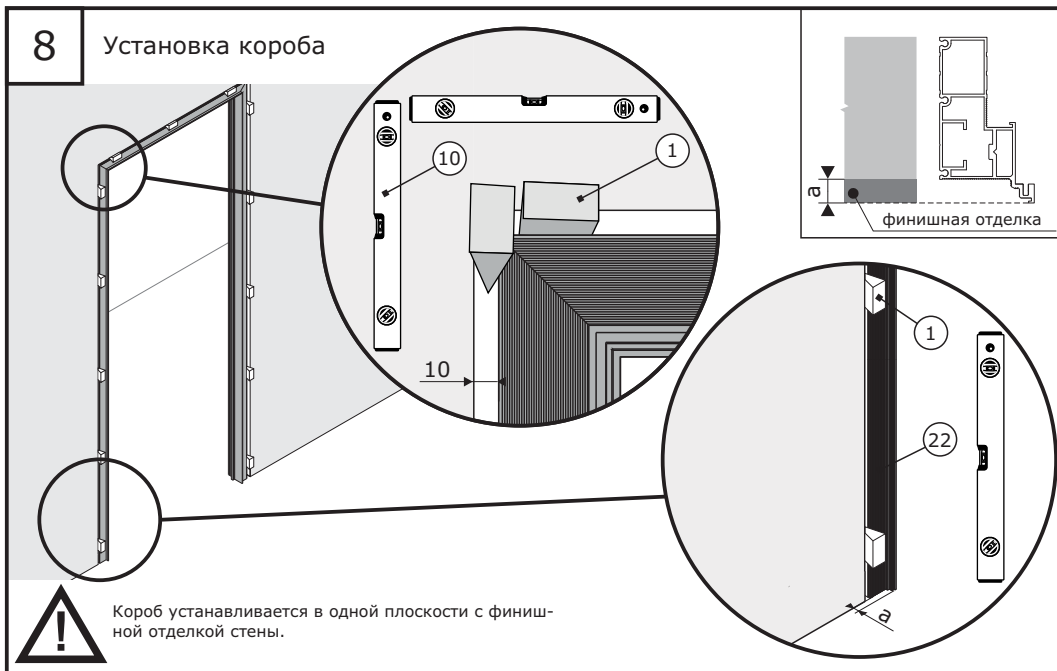

## 9 Регулировка зазоров (клинья и распорки)

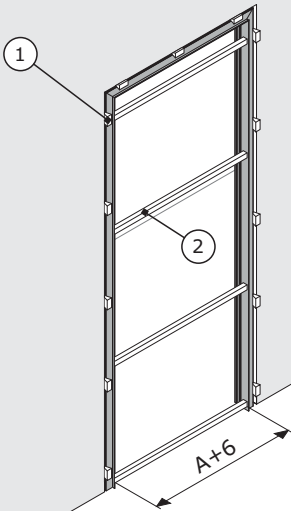

## 10 Механическое крепление короба

3,5x70

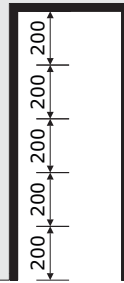
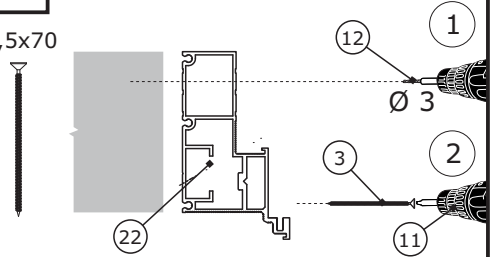

## 11 Проверка допусков

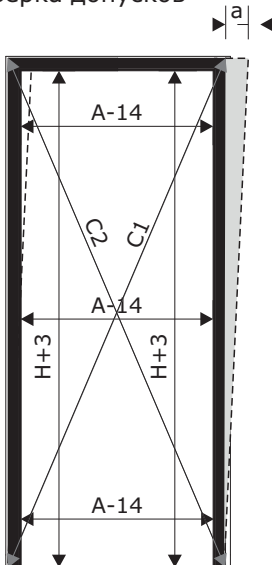

Допускается разница между C1 и C2 не более 1 мм. При отклонение по вертикали (а) допускается 1 мм на 1 м.

## 12 Запенивание зазоров

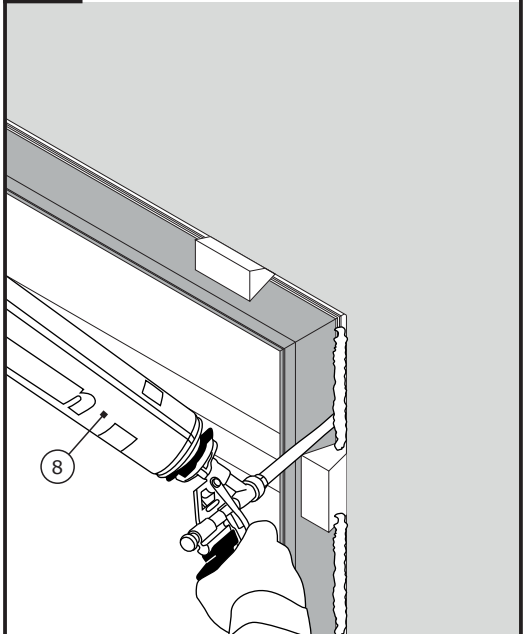



### 3. Рекомендации по отделке стены и короба.

#### 3.1. Вариант заделки монтажных швов.

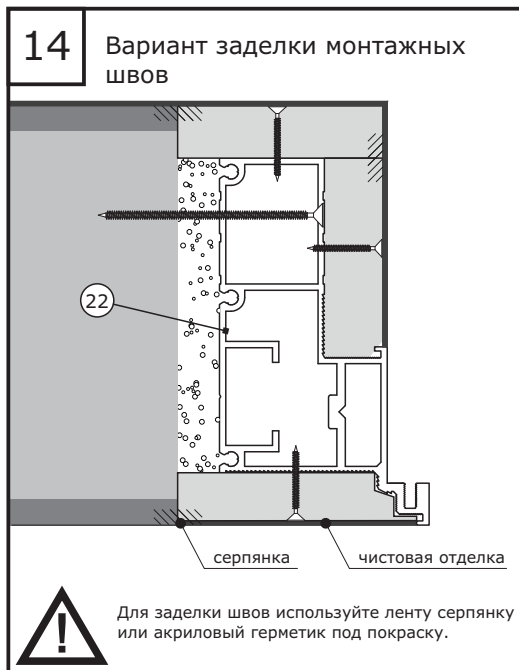
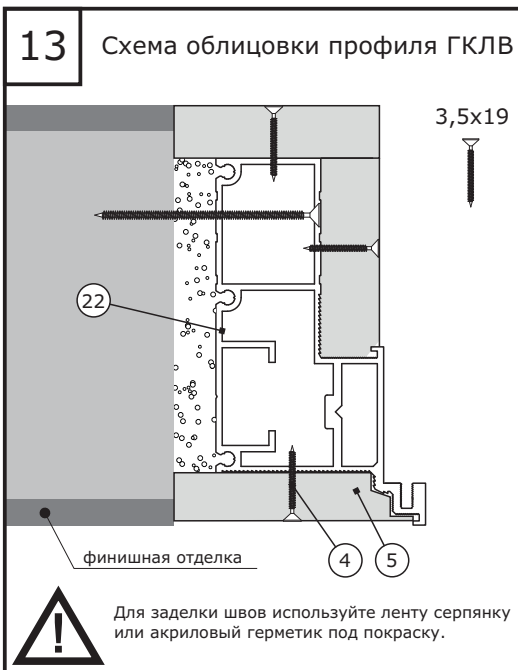

#### 3.2. Покраска.

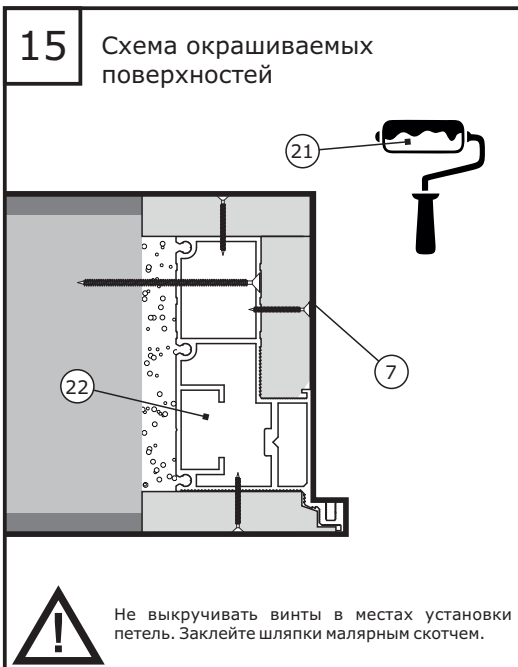

1. Перед окрашиванием подготовьте поверхность алюминиевого короба при помощи шлифовальной губки, шлифовальной ленты или шлифовального бруска до матового состояния поверхности. Рекомендуемая зернистость Р 240-320.

2. Обеспыльте и обезжирьте окрашиваемую поверхность.

3. Нанесите специальный грунт для подготовки алюминиевой поверхности к отделке водоразбавляемыми красками или красками на основе органических соединений.

4. Окрашивание производится одновременно с покраской стен.

## 4. Установка полотна.

### 4.1. Подготовка полотна.



Полотно под покраску.

Продолжите установку с рис. 16.

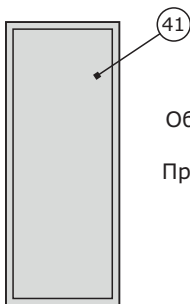

Облицованное полотно.

Продолжите установку с рис. 17.

## 16 Окрашивание грунтованного полотна

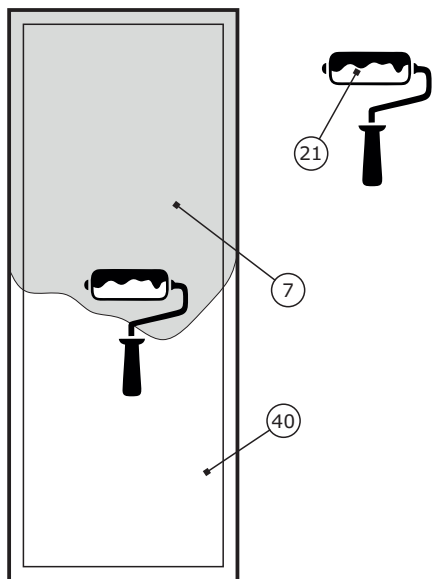

1. Перед окрашиванием подготовьте поверхность полотна при помощи шлифовальной губки, шлифовальной ленты или шлифовального бруска до матового состояния поверхности. Рекомендуемая зернистость Р 240-320.

2. Обеспыльте и обезжирьте окрашиваемую поверхность.

3. Окрашивание производится одновременно с покраской стен.

4. Толщина отделочных материалов торца полотна не должна превышать 0,1мм.



- Для полотен, высотой 2700мм и более не допускается отделка тяжелыми декоративными материалами.
- Для полотен, высотой от 2400 до 2700, вес декоративных материалов не должен превышать 5кг.
- Для полотен высотой до 2400, вес декоративных материалов не должен превышать 7кг.

## 4.2. Установка петель в полотно.

### 17 Просверливание отверстий под саморезы в полотне

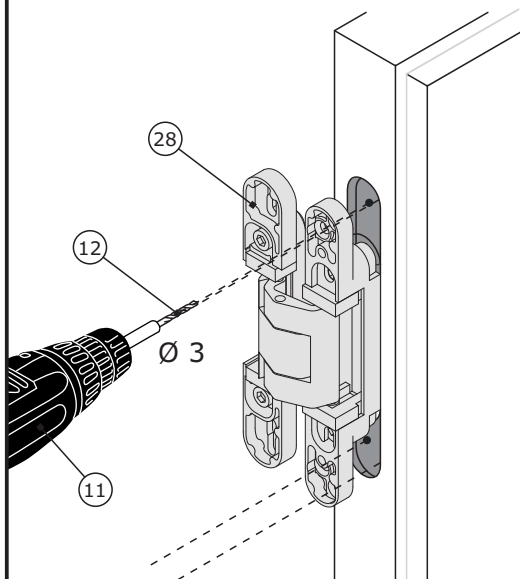

### 18 Установка петель в полотно

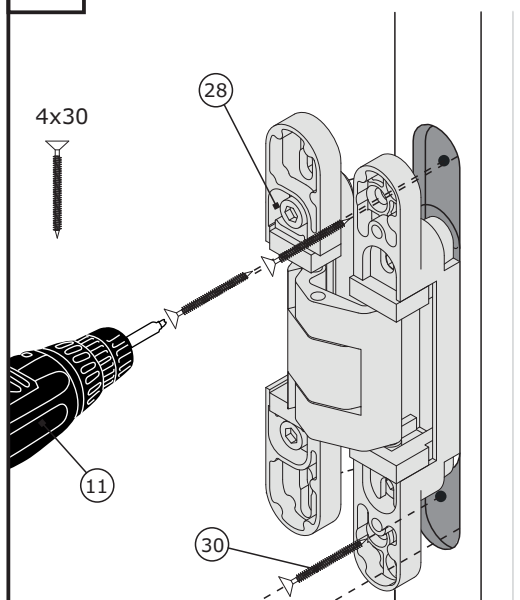

## 4.3. Установка петель в короб.

### 19 Подготовка короба

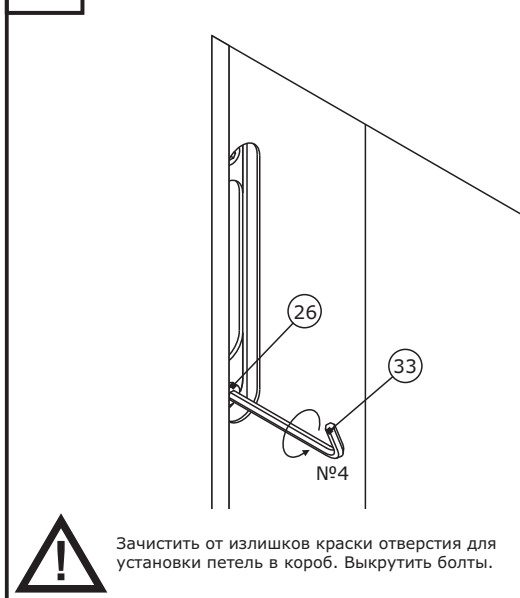

### 20 Установка петель в короб. Регулировка по высоте

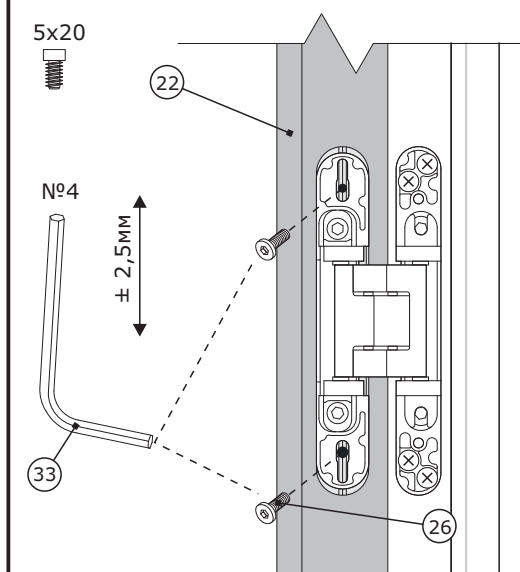

#### 4.4. Регулировка зазоров.

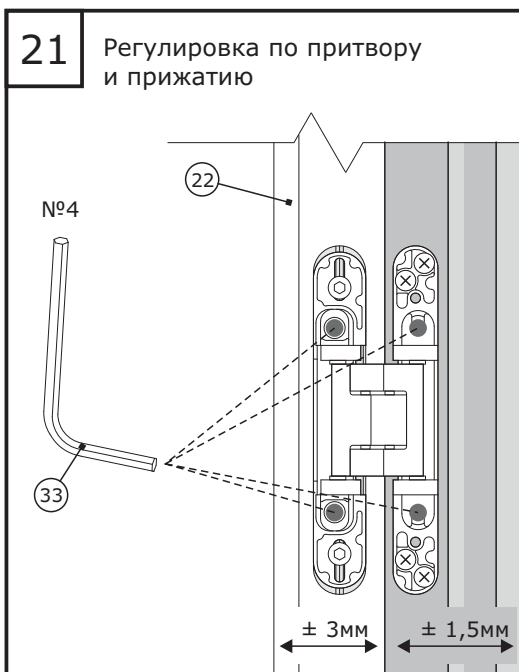

## 5. Завершение монтажа.

### 5.1. Установка фурнитуры.

#### 22 Установка декоративных накладок

3,5x20

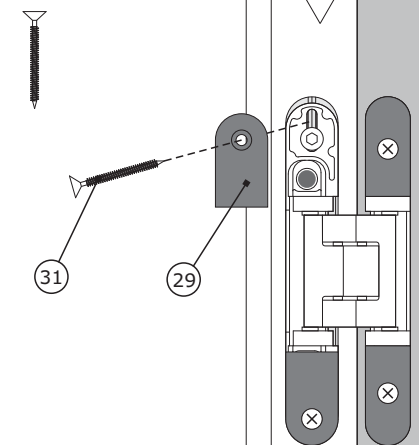

#### 23 Установка уплотнителя

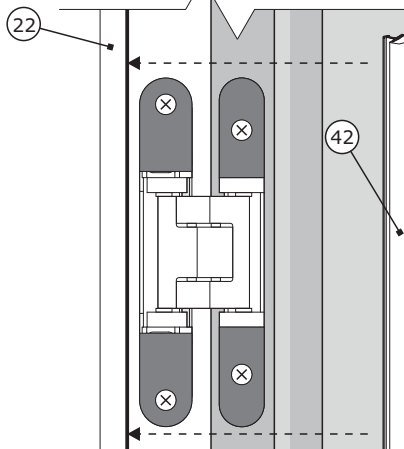

После установки замка и ответной планки. Перед установкой саморезов, обязательно производите засверливание при помощи сверла на 0,5-1мм тоньше ширины тела самореза.

#### 24 Установка замка

3,5x20

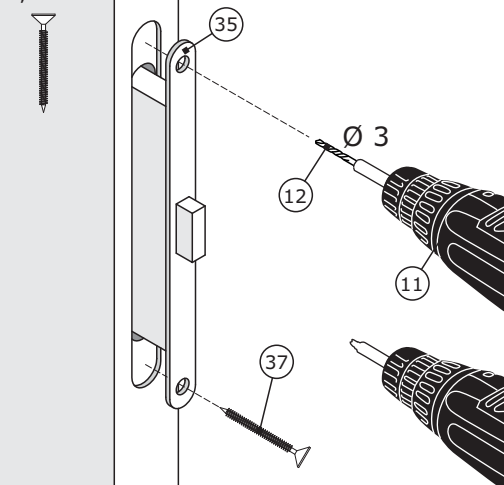

Перед установкой саморезов, обязательно производите засверливание при помощи сверла на 0,5-1мм тоньше ширины тела самореза.

#### 25 Установка ответной планки

3,5x20

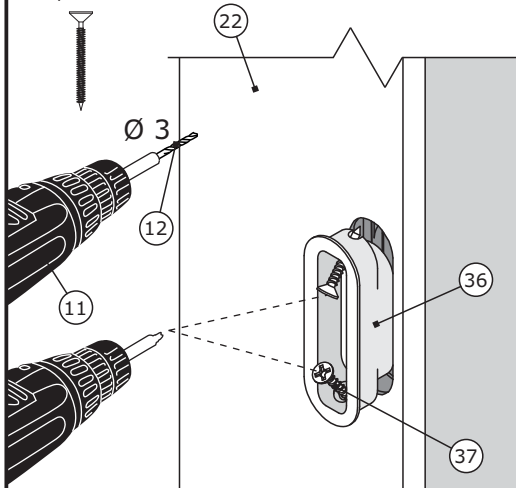

Перед установкой саморезов, обязательно производите засверливание при помощи сверла на 0,5-1мм тоньше ширины тела самореза.

26

Регулировка прижима полотна к уплотнителю

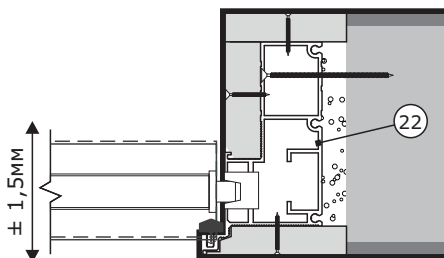
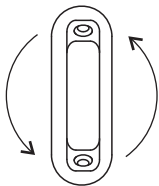

Произведите регулировку прижима полотна к уплотнителю за счет переворота ответной планки. Убедитесь, что полотно плотно прилегает.

27

Установка ручки

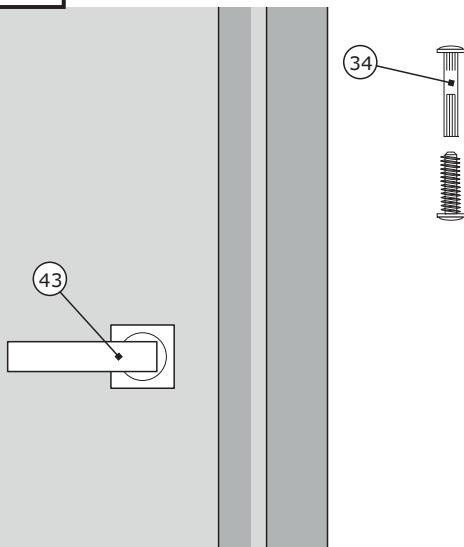

Установите ручку при помощи стяжек и саморезов соответствующего размера.

28

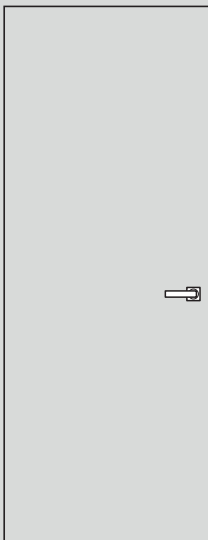

Установка завершена.  
Желаем приятной эксплуатации!



8 800 200 46 66  
(звонок по России бесплатный)

[www.volhovec.ru](http://www.volhovec.ru)